

新発売 木製ドア用引戸クローザ 「sliderman (スライダーマン) シリーズ」

商品名	sliderman (スライダーマン) シリーズ					
開閉様式	片引き			引分連動	二重引き連動	
自閉方式	傾斜式		水平式			
適用ドア重量	10~30kg	50kg以下	30kg以下	50kg以下	60kg以下 (2枚計)	60kg以下 (2枚計)
モデル名	SLS-1KN30	SLS-1K50	SLS-2KN30	SLS-2K50	SLS-2KD60	SLS-2KW60
設計積算参考価格 ^{※1} (税別)	18,000円	22,000円	23,000円	27,000円	63,000円	67,000円
発売時期	2012年4月2日					

※1 設計・施工を請け負われる設計事務所等の方が、工事見積時にご使用いただく参考価格です。
メーカー希望小売価格ではありません。小売販売はしません。



SLS-1KN30 (傾斜式)

引戸^{※2}は、ドアの開閉に必要な空間が不要で、開いたドアにぶつかったり、人の動きを妨げることがなく、車椅子の方でも開閉が容易で安全に行えることから、病院・福祉施設・学校等で多く利用されています。この度当社では、油圧式の閉鎖制御機構を採用した木製ドア用の引戸クローザ「sliderman (スライダーマン) シリーズ」を発売します。当新商品は、20年以上の販売実績から培ったスチールドア用引戸クローザ^{※3}の技術を活かして、高い耐久性・静粛性・施工性を実現しました。また、開閉様式に2枚の引戸が連動しながら開閉する「引分連動^{※4}」や「二重引き連動^{※5}」など豊富なバリエーションを取り揃えました。使用場所や目的に合わせて最適な仕様をお選びいただけます。

※2 引戸および引戸クローザの概要は最終ページをご参照ください。

※3 引戸にはスチール製と木製があります。スチール製引戸は、木製引戸に比べて重いため、安定した滑らかな閉鎖と静粛性が求められます。そのためスチールドア用引戸クローザには、高い制御機構が搭載されています。

※4、※5 最終ページをご参照ください。

<主な特長>

(1) 滑らかで安定したドアの開閉

ドアの開鎖速度を制御する制動装置^{※6}に、重いスチールドア用で実績のある油圧式のオイルダンパーによる閉鎖制御機構を採用することで、滑らかで安定したドアの開閉を実現しました。

※6 下記(2)および最終ページをご参照ください。

(2) 静かなドアの開閉

ドアが閉まる際、制動装置の歯車がラックギアと噛み合い、制動装置に組み込まれたオイルダンパーが歯車の回転速度を制御して制動を行います。ところが、制動装置の歯車がラックギアに接した際、歯が確実に噛み合わないと「パチッ！」と大きな音を立てます。当商品は制動装置の空転機構とラックギア先端に組み込んだモヘア（緩衝材）の効果で、大きな音を抑えて静かに滑らかな制動を開始します。

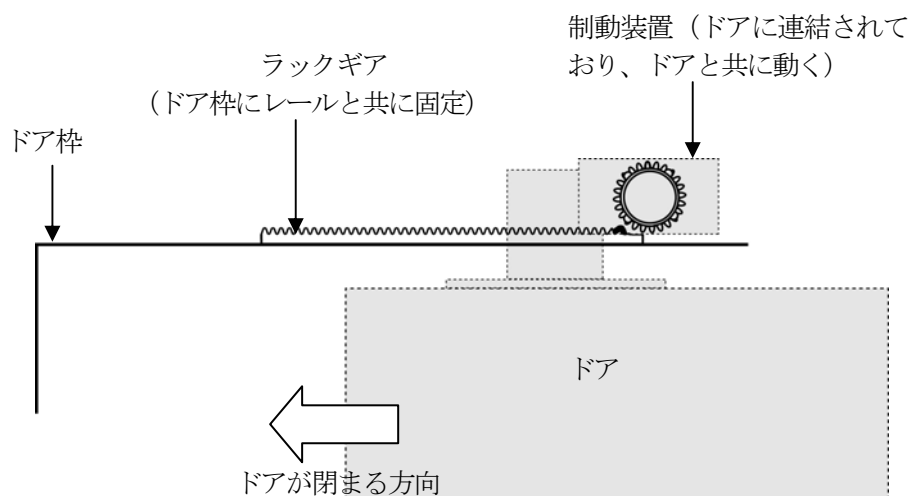

ラックギアおよび制動装置歯車の拡大図

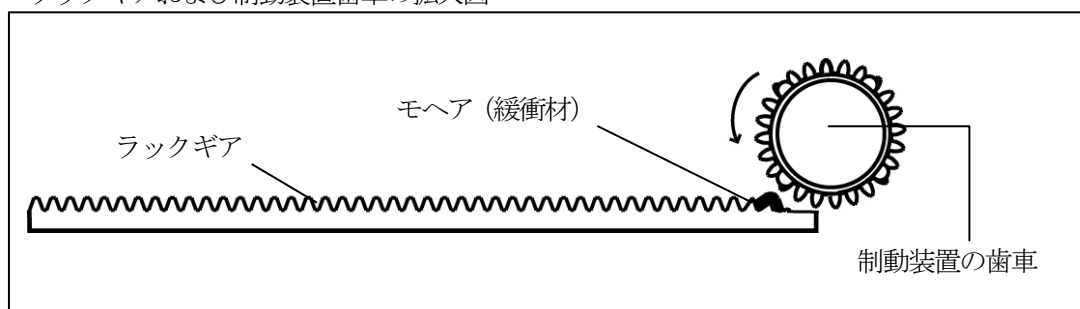

(3) 簡単で確実な施工、メンテナンス

引戸への制動装置と歯車の取り付けは、はめ込むだけのワンタッチ方式を採用しています。

また、ラックギアは、位置決めプレートの採用で、現場での調整なしに最適な位置に簡単、確実に設置できます。

また、ラックギアは上方方向に脱着ができるので、レールをドア枠へ取り付けただ後もドア枠に固定したレールを取り外す必要がないため、制動距離の延長のためのラックギアの追加やメンテナンスも簡単に行えます。

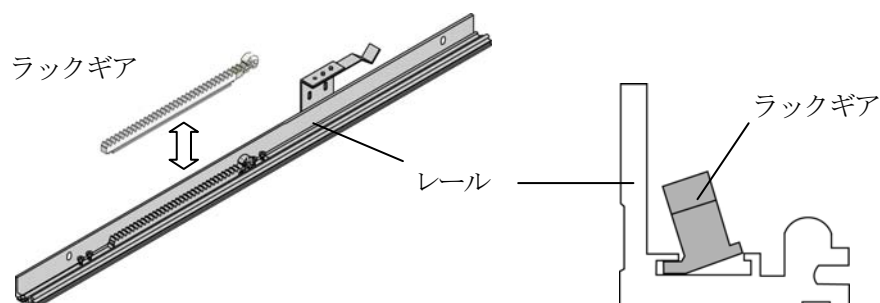

<仕様>

商品名	sliderman (スライダーマン) シリーズ					
開閉様式	片引き			引分連動	二重引き連動	
自閉方式	傾斜式			水平式		
適用ドア重量	10~30kg	50kg 以下	30kg 以下	50kg 以下	60kg 以下 (2枚計)	60kg 以下 (2枚計)
モデル名	SLS-1KN30	SLS-1K50	SLS-2KN30	SLS-2K50	SLS-2KD60	SLS-2KW60
適用建具	木製建具					
適用ドア巾	600~1450mm				600~ 1450mm	550~ 905mm
速度調整区間	閉じ際250mm					
有効開口ストローク	1300mm以下 (最大1400mmまで受注対応可)					
標準レール長さ	2500mm					2350mm
枠内最小寸法 (見込×見付)	58mm x 150mm	58mm x 160mm	58mm x 140mm	58mm x 150mm	58mm x 220mm	55+58mm x 180mm

お客様からのお問い合わせ先

リョービ株式会社 住建機器本部 建築用品部 企画課

〒114-8518 東京都北区豊島5-2-8

TEL:03-3927-5510 FAX:03-3927-5577

※各営業拠点でもお問い合わせを承ります。連絡先は下記URLに掲載しています。
http://www.ryobi-group.co.jp/projects/builder/office_list.html

<参 考>

■引戸（片引きタイプ）および引戸クローザの概要

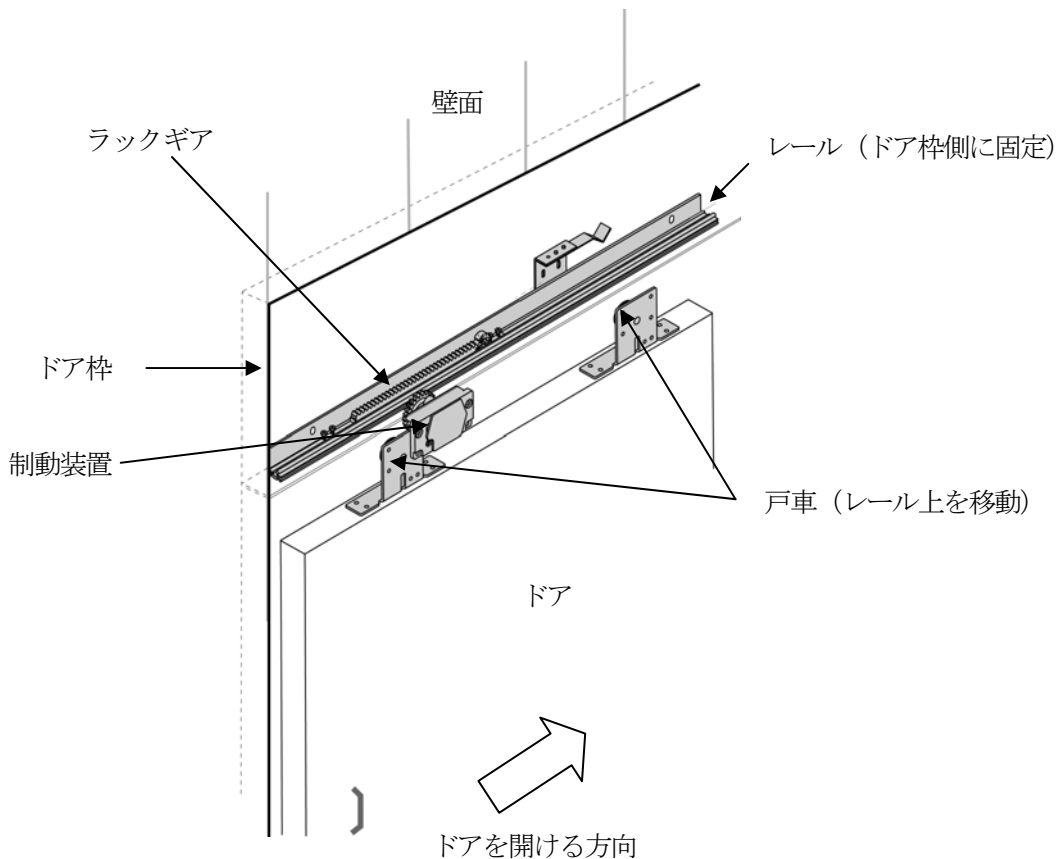

■引戸のバリエーション

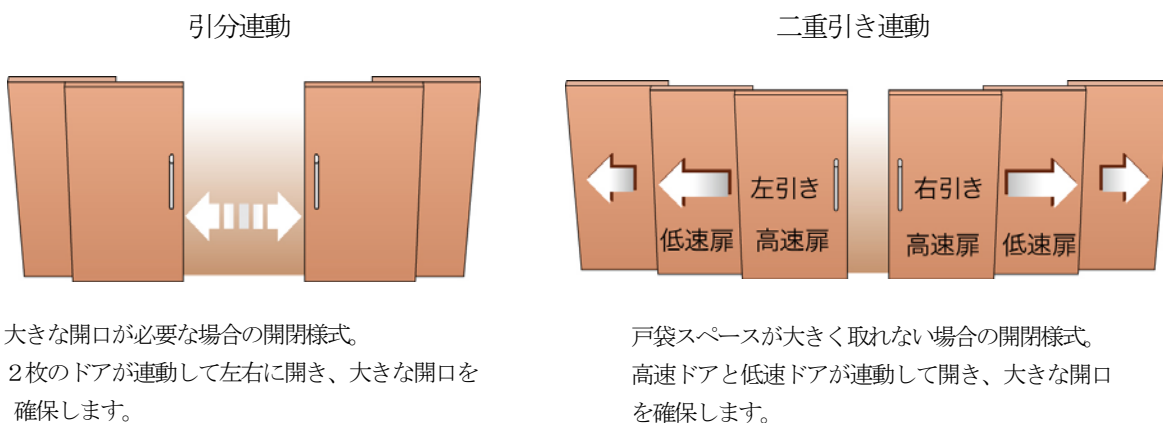

当社は、木製の開き戸用のドアクローザとして「ドアマン」シリーズをラインアップしています。「ドアマン」シリーズは、1981年の発売以来長年にわたりご愛用いただいております。ロングライフデザイン賞を受賞しています。この度発売する木製引戸用の引戸クローザ「スライダーマン」も「ドアマン」同様、末永くお客様に喜んでいただき信頼される商品に育てていくことを目指します。